

# MARSEJLEREN

Oktober 1990

3. årgang nr. 9



Side 2 : Formanden  
Side 8 : Seniorsejlerne  
Side 17: Resultatlist  
Side 19: S/I Stof  
Side 21: Optagning



MARSELISBORG  
HAVNEFORENING





## MARSELISBORG HAVNEFORENING

Marselisborg Havnevej 52  
8000 Århus C  
Telf.: 86 19 86 44  
Giro no.: 1 55 21 63

Formand:  
Erik S. Vohnsen  
86 28 65 49

Kasserer:  
Palle Bendix Jensen  
86 27 46 81

Regnskab og medlems-  
registrering:  
Elin Christiansen  
Kastanie Allé 12  
8963 Auning  
86 48 45 14

Redaktør:  
Lars Justenborg  
Hovedgaden 92  
8310 Tranbjerg J  
86 12 01 08  
86 29 06 30

Redaktion  
Eddie VanLüthje  
33 32 92 02

Sten Weidinger  
86 10 18 77

Jørn Heerulff  
86 11 65 44  
(annoncer)

Næste nummer udkommer: 15. November 1990  
Deadline: 25. Oktober 1990

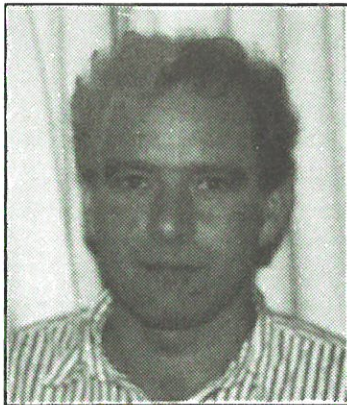

### Fra formanden.

Kære sejlere.

Denne gang vil jeg starte med det negative. Marselisborg Havneforening er blevet omkring 100 medlemmer fattigere. De er slette på grund af manglende kontingentbetaling. Egentlig er det ikke noget at beklage, da de fleste af dem er

## Indholdsfortegnelse.

Fra bestyrelsen - DOSR	4
Seniørsejlerskolen	8
Optimistudvalget	9
"Finis Terre " i Polen	10
Husk	11
Telefon og navneliste	13
MH Cup 1990	14
Udgivelsesdatoer 1990/91	16
MH Cup - resultater	17
S/I stof	19
Optagning 1990	21
Fra vagtudvalget	23

folk, der slet ikke har deres gang på havnen. En stor del af dem er "arv" fra tidligere, d.v.s. folk, som heller ikke havde betalt deres kontingent sidste år, men som stadig stod opført som medlemmer. En anden stor gruppe er såkaldte spontan-medlemmer - gaster og gæster - som ikke længere sejler eller har nogen tilknytning til havnen. Resten er fraflyttede plads-ejere og -lejere.

Men det er beklageligt - 'nej sørgeligt' -, at omkring 30 af havnens faste plads-havere ikke har indbetalt deres foreningskontingent på trods af påmindelser og rykkere.

I næste nummer af Marsejleren vil vi, på samme måde som når nye medlemmer kommer til, nævne de medlemmer, der er forsvundet ud af foreningen.

Og så til det positive.

I årets løb har vi fået et halvt hundrede nye medlemmer i alle aldre. Samtidig melder alle udvalgene, at de overholder deres budgetter i år. Enkelte af udvalgene har endda "tjent" penge hjem til foreningen - bl.a. Tur- og arrangementudvalget, som indtil nu har afleveret over 10.000.- kr til Palle. "Men dem henter vi igen til næste år, når Havnen skal indvies" siger Boje.

Også ungdomsafdelingen har fået flere penge hjem end ventet - omkring 20.000.- kr. Det skyldes, at de har fået mange flere medlemmer end beregnet og dermed større tilskud fra det offentlige.

Med de flere medlemmer har også betydet langt større slid på grejet end forventet, så allerede nu har bestyrelsen besluttet, at de får lov til at få pengene overført til næste

år til indkøb af to stel brugte sejl.

Samtidig med at vi "lugede ud" i medlemslisten for at få et reelt medlemstal, har vi også afskaffet "cigarkasse"-økonomien i udvalgene, som har betydet, at ingen - ikke engang udvalgene - reelt vidste, hvad der var at "slå til Søren" med.

Alle udvalgene har fået besked på, at alle indtægter skal afleveres til Palle kasserer eller indsættes på foreningens konto.

underkastet revision af det offentlige.

Vi undersøger for øjeblikket om der er muligheder for at indføre en eller anden form for passivt medlemskab af Marselisborg Havneforening til nedsat pris. I sæsonens løb har vi nemlig fået mange henvendelser fra gaster og gæster samt pårørende til pladshavere, som gerne vil være med til at støtte MH, men som mener, at en udskrivning på 500.- kr. er for meget. Eller som en motorsejler sagde:



Derudover har hvert udvalg fået en postgiro-konto, hvor der hver måned eller kvartal indsættes et beløb, der står i forhold til, hvad der bevilget i budgettet.

Endvidere er udvalgene blevet indskærpet, at der skal afleveres bilag for alle udgifter, så vi kan fremvise et reelt regnskab. Hvis I havde set nogle af de bilag, vi er blevet præsenteret for i bestyrelsen, ville I have korset jer.

Et af de mange "Anders And" bilag bestod af en lap papir, hvorpå der stod "Diverse udgifter - 1700.-'kr". Jeg tror, vi skal være glade for, at vi indtil nu ikke har været

"Både min kone og vores to børn vil gerne være medlemmer og lave et stykke foreningsarbejde, men vi kan ikke finde 2.000.- kr. på budgettet til at får familien "organiseret", så derfor er det kun mig, der er tvunget pladsmedlem, som støtter foreningen."

Vi har overvejet at genfremsætte forslaget fra den seneste generalforsamling om et familie-medlemskab, men for det første blev det nedstemt, og for det andet accepterer Dansk Sejlunion ikke et sådant form for medlemskab, uden at samtlige familiemedlemmer får fuld stemmeret.



Men andre foreninger i Århusområdet har indført et støtte- eller passivt medlemsskab, som betyder, at folk kan være medlemmer af foreningen. Løsningen bliver måske - hvis generalforsamlingen accepterer det - at alle tvangsmedlemmer (pladshaver, bygningsejere/lejere, årsljere og juridiske personer) fortsat betaler 500.- kr. i årskontingent, medens gaster, gæster og familiemedlemmer kan være medlemmer til en endnu ikke fastsat pris.

Men lad os få noget debat igang i Marsejlere. Det kan være, at nogen af jer har en løsning, som vi slet ikke har tænkt på.

Som tidligere nævnt, har MH fået endnu et udvalg - Motorbåds/motorsejler-udvalget (M/MS). Før sommerferien havde vi arrangeret et orienterende møde, hvor en snes af foreningens M/MS'er var mødt frem.

Alle var enige om, at der var brug for et udvalg, men det kneb mere med at finde ud af, hvad man ville lave i udvalget.

Resultatet af mødet var, at der blev nedsat et foreløbigt arbejdsudvalg, som skulle indsamle, udvikle og definere nogle ønsker. Indtil videre er det blevet ved indsamling og udvikling, men som et par af folkene bag - Kay Winther og Preben Hald - siger: "Ideen må ikke uddø. Derfor vil vi gerne have flere impulser udefra, så vi kan forelægge et fornuftigt projekt, som starter næste sæson. Men måske laver vi allerede i vinterens løb et par arrangementer.

Vi har netop haft fællesmøde med havne-bestyrelsen (S/I), hvor vi blandt andet gerne ville vide, hvad det bliver til med klublokalerne, jollepladsen og standeren. I starten var vi nok lidt aggressive over for havnefolkene, da vi følte, at de trak deres lovede projekter i langdrag.

Men i løbet af mødet blev vi klar over, at det ikke var vilje, men derimod penge, der manglede til projekternes fuldførelse. Derfor ville Kaj Schmidt heller ikke sætte dato på projekternes udførelse, men kom med hensigtsserklæringer om, at de gerne skulle være klar til næste sæsonstart.

Det kan vi så håbe på, men heldigvis har vi da de gamle baracker, hvor vi kan mødes - hvis da ikke en eller anden privat kommerciel dykkerklub har lagt beslag på dem og jager os ud.

Da vi ikke har et rigtigt klubhus, hvor vi kan indrette os permanent, vil jeg opfordre de af jer, som gerne vil vide, hvad vi laver i bestyrelsen, til at ringe til en af os og enten spørge eller bede om bestyrelsesreferater, som selvfølgelig er tilgængelige for alle interesserede.

Med sejlerhilsen  
*Erik Vohnsen*  
formand

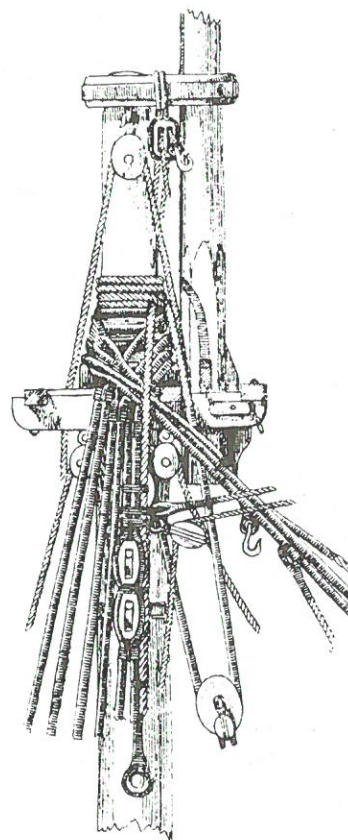

## Fra bestyrelsen

### D.O.S.R.

### Hvad er nu det for noget?

Skal vi nu igen til at lave noget med kapsejlad?

Vor havn nærmer sig nu sin færdiggørelse. Der kommer mange herved for at gå en tur mellem bygningerne, men vi mangler stadig noget for, at markere, at havnen ikke blot er en parkeringsplads for vore både.

Hver gang der er Olympiade, skal vi nok lige høre om de danske sejlere klarer sig godt og vi føler os en lille smule i pagt med dem, der ofte har bragt os danske på sejrsskamlen.

Hvert år afholdes der her i landet et stævne, hvor netop alle vore dygtige sejlere mødes med sejlere fra den øvrige del af verden til dyst og kammeratligt samvær. Vi - klubberne på Aarhusbugten - skiftes med klubberne på Øresund til at stå for stævnet.

I år var det Egå Sejlklub, der assisteret af de øvrige klubber stod for arrangementet. I '92 kommer turen igen til Aarhus, det var så tanken, at vi i samarbejde med klubberne inde i Aarhus skulle stå for arrangementet. Den overordnede planlægning med opgavefordeling starter her i efteråret.

Bestyrelsen i MH er blevet enige om, at man nedsætter et udvalg - et ad hoc udvalg - der skal køre arrangementet, der bliver opgaver som:

1. Samarbejdet med de andre klubber.
2. Budgetlægning
3. Finansiering.
4. Planlægning af festlige arrangementer på land.
5. Udsendelse af indbydelser til de forskellige nationer.
6. Kontakter til virksomheder.
7. Mandskab til opgaver på land, på vand og i både (mange).

Stævnet afvikles 1. uge i maj (torsdag, fredag, lørdag og søndag) - så spar et par fridage sammen til formålet.

Vi i bestyrelsen kan ikke løse denne opgave uden Jeres hjælp, og vi vil på den anden side være

meget kede af, hvis vi må melde tilbage, at det kan vi desværre ikke tage del i!

Til stævnet vil der komme 2-300 både, hvor en del skal have station i Marselisborg. Det er mange at holde styr på.

Jeg appellerer til alle, der har mulighed for at gå ind i denne opgave, at meddele dette enten på telefon til:

Peter Spohr  
Telf.: 86 19 86 44  
Paul Randrup  
Telf.: 86 27 39 85

eller  
smide en seddel ind på kontoret og skriv: Navn, adresse, MH-nr., Tlf. Nr., og hvad I kan påtage jer - og gør det så hurtigt som overhovedet muligt.

Med venlig hilsen  
Paul

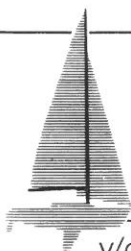
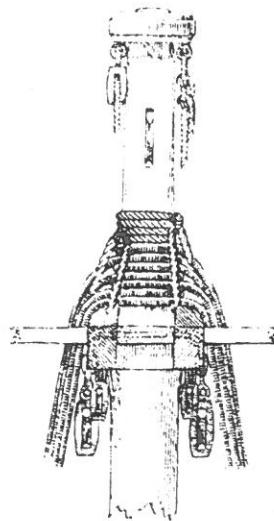

shipmanværft 

v/anders balle / egå marina / 8250 egå / tlf. 86 22 59 47

## NYHED!

Vi har udvidet  
vor værftthal  
og kan nu  
tage fartøjer  
op til 60 fod loa.

shipmanværft 

v/anders balle / egå marina / 8250 egå / tlf. 86 22 59 47

**REPARATION, VEDLIGEHOLDELSE OG  
KLARGØRING AF LYST- OG ERHVERVSBADE**

Teakdæk

Fribordslakering

Osmosebehandling

Glasfiberreparation

Besigtigelse

Forsikringsskader

Montering og salg af alt udstyr

Godkendt, og under løbende kontrol af Statens Skibstilsyn,  
til reparation af erhvervs- og udlejningsfartøjer.

Måling af fartøjer til skibsregister.



## Mangler Marsejleren?

Hvis du eller en du kender af ubegribelige grunde ikke skulle modtage Marsejleren, beder jeg dig om at skrive eller ringe til mig eller lægge en besked hos Peter Spohr, der så vil bringe den videre til mig. Hvis denne procedure bliver fulgt, kan manglende levering straks rettes.

I den forbindelse beder jeg og bestyrelsen om, at man oplyser Marselisborg Havneforening om eventuelle ændringer i adresser eller telefonnumre. Det vil lette administrationen en del.

Lars Justenborg



I festugen syntes den allestedsnærværende Boje, at der var for lidt gang i den i havnen.

Hvad var så mere nærliggende end at samle vort eget musikkorps og underholde havnen med lidt "wate-music" en dejlig søndag i festugen.

Et festligt indslag, der endnu en gang bekræfter, at den mand har en sprudlende fantasi.

Vor store smukke standermast er klar til rejstning. Den ligger p.t. i en hal ved Dansk Fir-macenter, der velvilligt har hjulpet os med husrum

Havnens to bestyrelser har besluttet, at før der er samlet tilstrækkeligt med penge ind, vil standeren ikke blive rejst, så vi er stadig åbne for gaver og frivillige indskud.

Den lille mand på billedet er Ib der har brugt oceaner af sin kostbare fritid på at fabrikere masten.

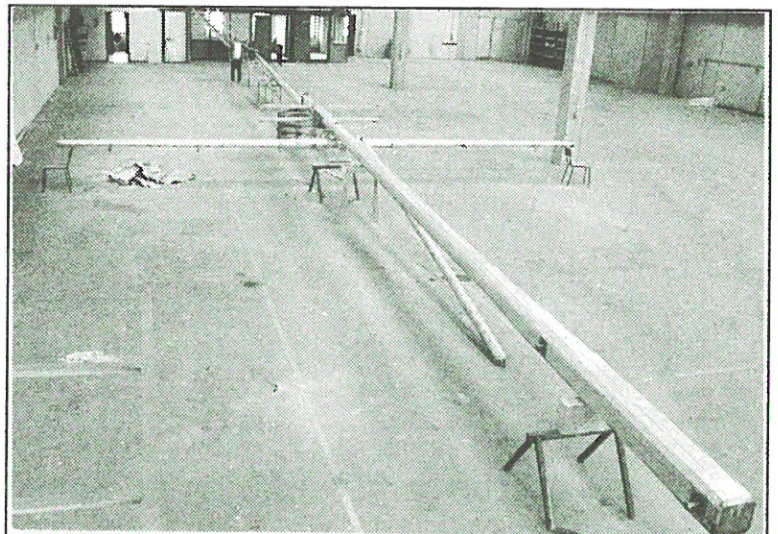

## Efterretninger for Kapsejlere

Gule kapsejladsbøjer, måske afmærket med et gult rektangulært flag, kan ikke forventes at være på plads og i orden.

En københavner kom gaende med en gris i snor. En forbigående spurgte:

- Hvor har du faet den fra?

- Jeg vandt ham i bingo - svarede grisen.

Nu tilbyder Unibank en helt ny lønkonto, Unilon - én konto til det hele.

Fusionen giver Dem kontante fordele. De får en helt speciel *Fusionsbonus* på de første 3.000 kr., De har stående på Unilon. Så De i alt får p.t. 4½% p.a. i rente af Deres indestående i 1990. Renten tiiskrives hvert kvartal.

**Fusionsbonus**  
**4½%**  
+ kreditmulighed

## Nu får alle danskere kontante fordele i Unibank

Til Unilon kan også knyttes en kassekredit, når det passer ind i Deres økonomi.

Kom ind og hør nærmere om Unilon. Vi glæder os til at hilse på Dem.



**Unibank**  
ANDELSBANKEN PRIVATBANKEN 101  
Sammen er vi bedst

**Ring til den lokale specialist!  
Salg, service og reparation af:**

aut. forhandler af:



**VOLVO  
PENTA**



PS: I øvrigt forhandler vi gummiåde, radar, autopiloter, hydraulik, VHF, navigator etc.

Bil-tlf. 049-51167

**HAVNENS**

**Motor-Service** v./ S. Nielsen

Jægergårdsgade 107 . 8000 Århus C. . Telefon (06) 12 42 22





## Seniorsejlerskolen

af Margret Bjørndal Velling

### Har vi nået målet for 1990?

Nu er den første sæson i MH's seniorsejlerskole ved at være slut, og det er dejligt at sæsonen fuldt ud har levet op til de forventninger, vi havde.

Hvad var målsætningen for 1990: "At dokumentere behovet for seniorsejlerskolen ved at:

1. Skaffe elever og engagere dem til at gennemføre hele undervisningen.

2. Skaffe frivillige instruktører, der kunne forestå undervisningen gennem hele sæsonen på en tilfredsstillende måde.

3. Gennemføre undervisningen og øvrige aktiviteter på en sikkerhedsmæssig og organisatorisk tilfredsstillende måde"

### En sæson med succes.

Den store fremmødeprocent hele sæsonen igennem. - Et tilrigget skib før undervisningen starter. - Konsekvent overskridning af



Mandagsholdet: Bagerst fra venstre: Helle, Rita, Klaus (instr.), Tom og Vilfred. Forrest fra venstre: Marianne og Tove

sejltiden på de 2 timer. - En lyst til at snakke om sejladser, og det at sejle generelt, når vi var færdige. En week-end tur, hvor alle meldte sig til. Alle disse faktorer giver et klart indtryk af behovet for seniorsejlerskolen.

Flere af kursisterne har også givet udtryk for et behov for et videregående kursus til næste sejlsæson..

### Aktiviteter i 1990

Seniorsejlerskolen startede på initiativ af de 3 instruktører Erland, Duffy og Klaus, og Erland stillede sin Maestro 35 til disposition for projektet. De har hver haft et hold om ugen, ialt 16 kursister. 3 hjælpeinstruktører sprang hurtigt på af interesse.

Der blev undervist og trænet i praktisk sejladser for sejl. Havne-manøvrer, vendemanøvrer, mand-overbord-manøvrer o.s.v.. Desuden blev der snakket om trimning af sejl, påklædning, sikkerhed, brand og meget mere.

Det har været sjovt og spændende at se kursisternes oplevelse af f.eks. løjgangen, som først var "en skinne som sad i vejen" og siden blev en vigtig funktion i hårdt vejr. Forundringen ved at rebe og derefter at kunne sejle hurtigere for mindre sejl. - Og i let vejr at skulle acceptere at sejlene "ikke ser pæne ud". Desuden har det været utrolig dejligt at opleve folk blive trygge, glade og gode sejlere med et godt sammenhold.

Tirsdagsholdet: Fra venstre: Anette, Jesper, Jens, Elin, Duffy (instr.) og Mette.





### Weekend-tur

Et ønske fra kursisterne om natsejlads, længere distance-mæssig sejlads med navigation samt 4 velvillige bådejere resulterede i en weekend-tur til Tunø og Samsø. Turen startede fredag aften med sejlads til Tunø i en meget springende og svag vind. Nogle valgte til sidst at starte motoren, andre fortsatte for sejl og kom først i havn kl 0400 om natten. En fin sejlads med mulighed for pejling af fyr og snak om fyrkarakterer. Desuden prioriteringen om motor/sejl ud fra en

dis-tance, tidsplan. Desuden var vejret perfekt til at prøve spileren for første gang.

Også søndagssejladsen fra Ballen og hjem til Marselisborg Havn var en stille og rolig sejlads med hygge og en dejlig varm efterårssol.

Det var en dejlig tur - både socialt og sejladsmæssigt - dog kunne vi godt have ønsket lidt mere vind.

...fortsættes næste nummer



*Torsdagsholdet: Bugest fra venstre: Mogens, Karin, Karin, Bjørnwe, Erlend (instr.), Forrest Lone.*

vurdering af egne og andres lyst og kapacitet til at sejle for sejl, når forventet ankomst til Tunø så, ville blive sidst på natten.

Næste dag, efter en hårdt tiltrængt søvn, gik turen syd om Samsø til Ballen, hvor der var bestilt bord på "Dokken" kl 20.00. Det var igen en sejlads i en let skiftende vind. Da der skulle tages hensyn til et fast ankomsttidspunkt, skulle kursisterne hele tiden vurdere fart,



## Fra Optimist-udvalget

Siden sidst er vi kommet fra sommerferie og har igen sat vort præg på havnen med vore øvelsessejladser hver tirsdag, onsdag, torsdag og fredag. Som noget nyt afholder vi i år klubbesterskaber for vore meget aktive optimister - og hvor har de været aktive!

Vore B-sejlere har deltaget i følgende stævner:

Juelsminde, Havhest Cup,  
Veje  
Kredstræningslejr, Nappedam  
Horsens, Pondus Cup  
Silkeborg, Neptun Cup  
Skanderborg  
Nappedam, Pondus Cup  
Århus Yachtclub, AY  
og har taget præmier i dem alle.

Og som noget ekstra glædeligt, vore C-sejlere fra i år har fulgt godt op med:

Stævne i Ry  
2 deltagere

Skanderborg  
7 deltagere  
4 præmier

Grenå  
3 deltagere  
1 præmie  
2 lige ved

Nappedam  
13 deltagere  
2 præmier

Århus Yachtclub  
7 deltagere  
4 præmier

Man er begyndt at lægge mærke til os på resultatlisterne.

Incl. selvejerjoller råder foreningen over 17 både, hvoraf en del der absolut ikke egner sig til kapsejlad, så deltagelse med 13 både i Nappedam er særdeles flot.

Vi har bevidst trænet vore optimister i at sejle i al slags vejr. Det har betydet, at de stort set alle kan sejle i 12 - 14 m/s - det er blevet nogle rigtige hårdtvejssejlere. I den lettere luft har vi nok et handicap, hvad vore resultater i Nappedam tyder på. Det var den dag vi lå og kiggede efter vind til Marselis Cup'en.

Vi håber selvfølgelig i optimistudvalget, at vi efterhånden kan få opbygget en afdeling for fortsættelsesjoller, der meget vel kunne være Laserjoller med M-rig og tomandsjoller som f.eks. 420-joller eller flipperjoller.

Vi kunne også håbe, at vi også kunne være attraktive for seniorsejlere, der f.eks. kunne sejle snipe-joller. Der kunne måske også være et alternativ for vore aktive pigesejlere.

Hvis det lyder interessant og en lille smule mere for nogen af Jer, så giv mig et praj på telf.: 86 27 39 85.

Venlig hilsen  
Paul

## Annoncepriser gældende per 1. januar 1991

### Enkelt indrykning:

1/1 side	kr. 710.-
1/2 side	kr. 475.-
1/3 side	kr. 305.-
1/4 side	kr. 290.-

### Ved 5 indrykninger:

1/1 side	kr. 3.360.-
1/2 side	kr. 2.260.-
1/3 side	kr. 1.470.-
1/4 side	kr. 1.365.-

### Ved indrykning et helt år eller 10 numre:

1/1 side	kr. 6.380.-
1/2 side	kr. 4.250.-
1/3 side	kr. 2.730.-
1/4 side	kr. 2.575.-

Priserne er excl. moms.  
Der ydes ikke bureauprovision.  
Priserne er baseret på annoncørs levering af reproklart materiale i vore formater.

## Fra Skudehavnen og til Szczecin

- eller fra Øst og længere østpå.  
Af Eddie van Lüthje

Den sidste junidag smed "Finis Terre" fortøjningerne i Skudehavnen og satte kursen sydøstover. Vi ville gå direkte mod Arkona på Rugen i Østtyskland. Lidt af en chance, for endnu var det ikke officielt tilladt danske sejlere at besøge de østtyske havne. Ombord var Marilyn, Eddie, sønnen Jess og Protr, en ung ven fra den polske klubbåd "Karfi", der allerede flere gange har besøgt Danmark.

Vi startede ved 14 tiden og fik en skøn natsejlad med i købet. 5-7 ms fra sydvest og vores gamle Boreas cyklede os afsted med 6 mil i timen. den motor, der havde givet os så mange problemer og et anspændt forhold til HBJ-motor, summede nu som en Rolls-Royce-Silver Cloud, efter den havde været gennem Ole Hegelunds kompetente specialbehandling. (Må han glæde sig over sin Olefant-orden for sin super-indsats.)

Kl. et om natten havde vi Dornbusch fyr på den østtyske ø Hiddensee tværs og Arkona fyr

lige i snuden. Og kl. 05.15, mens solen sneget sig op af Østersøen, lagde vi til i Sassnitz. De fleste (Sjæl-lændere, red.) kender den bedst som færgehavnen med Trelleborg-Sassnitz-ruteen, men idag er der også en færge til Bornholm, endags fiske-ture og altså som noget nyt, - en lystbådehavn.

16 timer tog det kun, og vi blev høfligt og MEGET korrekt modtaget af toldkontrollen 10 sekunder efter anløb. Men, flinke folk, klask i passene og "Alles in ordning". Efter et par timer på langs "gjorde"



## HUSK:

03/11/90	Kl. 15.00 Standerstrygning Kl. 18.00 Fest. Program: Se opslag på havnen.
11/11/90	"Kom-og-mød-S/I-bestyrelsen. Det gamle klubhus. Kl. 19.00
20/11/90	Mød Søren Windinge i klubhuset. Orientering om vagten. Kl. 16.30
07-09/06/91	Officiel indvielse af havnen. Program senere.

vi Sassnitz, og selv om den er gammel, slidt og folkesocialistisk, er der meget at se (bl. a. derfor). Marked i byen, billig frokost, ca. 5-8 DM per næse, og så var det tid til næste stræk. Vore vesttyske naboer i deres 38-fods sejrende Mercedes protesterede vildt, da de hørte om vore planer om endnu en natsejlad. "Aber det bliver 10-12 ms und so in dieser kleiner boot!!". "Finis Terre" trak på sine lavtliggende skuldre - og besætningen var helt med da vi ved 21-tiden gled ud - for sejl - "Aber haben Sie keine motor?" var det sidste vi hørte, inden vi for store og krydsfok susede mod Swinoujcie i Polen. Pragtfuld måne, stjernesked en gros, og et mandskab der skrælede gamle Beatles- og Dylansange til ud på morgenstunden.

Kun på hundevagten var der lidt dramatik. Piotr havde observeret et hvidt lys ca. en mil til bagbord, men vi gled på parallelle kurser, så ingen fare. Pludselig tog Neptun

ved lyset, det drejede skarpt lige mod os og satte farten op til noget der lignede 15-20 knob. Og vi kunne ikke se noget 'skib'. Først da uhyret brølede lige agten om os, blev der tændt et sjofelt søgelys, som afslørede et U-bådstårn, hvor det meste af skroget var neddykket.

Piotr sagde en masse, meget hurtigt og på polsk, men meningen var ikke til at tage fejl af. -Røvhuller, dårlige søfolk, søvnige natpottespissere. Et minus senere så vi det hvide lys langt væk, på vej ind i Greifwalderbugten.

Kl. fire morgen havde vi Swinoujcie fyr ret for og da solen gav blus på lampen, ku' vi se det store fyr, (det højeste på de kanter) og havnefyret, der har facon som en lille hvid vindmølle.

Toldbehandling, visakontrol m.m. var hurtigt overstået, gudskelov, for anløbsstedet ved tolden i Swinoujcie er udtænkt af en sejlbadshader. Store hækbølger og

supplementer fra Østersøen skubber vores lille skib op ad en betonkaj og meterlange, snaskede affaldsgummifendere. Ydrk - som siden kom til at se sort på tilværelsen. Men så afsted mod Szczecin. Efter et par timers sejlad op ad floden Swina (Swinoujcie = Swinas munding) når vi til "Mave Szczecińska" (det lille szcecińska Hav), hvor floderne Odra (Oder) og Swina flyder sammen og danner et sammenhængende flod- og søsystem. Fine sømærker i røde mursten afmærker de sværeste steder, ellers er det som normalt rødt og grønt i flydende former.

Midt på dagen når vi Trzebiez (det er nemmere at sige end at skrive). Her ligger en lille hyggelig sejlklub, det lokale "Øst", men følg afmærkningen MEGET omhyggeligt. Bare en halv meter fra sejrenden står mågerne i vand til anklerner og kigger på det usædvanlige hækflag vi fører..

..fortsættes i næste nummer.

# Team sails

- ★ Racing Sejl
- ★ Cruising Sejl
- ★ Service/Rådgivning

Arresøvej 6, 8240 Risskov

**86 17 84 66**

KALECHER, COCK-PIT  
PRESENNINGER,  
BOMPRESENNINGER,  
SEJLPRESENNINGER,  
SPRAY – HOOD,  
VINTERPRESENNINGER,  
FLAG OG STANDERE.

**H · B · HANSEN & CO.**

AABOULEVARDEN 15 · 8000 AARHUS C

**P.S. Vi har nu elektronikmekaniker  
til installation og reparation af  
samtlige instrumenter, radioer  
navigatorer, radar etc.**

Husk! Vintereftersyn af instrumenter og ledningsnet, samt  
konservering af instrumenter.

**HAVNENS**   
**Motor-Service** v./ S. Nielsen

Jægergårdsgade 107 . 8000 Århus C. . Telefon (06) 12 42 22



## Telefonliste over bestyrelses- og udvalgsmedlemmer.

### Bestyrelsen for Marselisborg Havneforening:

**Formand:**  
Erik S. Vohnsen  
86 28 65 49

**Næstformand:**  
Paul Randrup Christensen  
86 27 39 85

**Sekretær:**  
Lars Justenborg  
86 29 06 30

**Kasserer:**  
Palle Bendix Jensen  
86 27 46 81

Henning Sørensen  
86 27 47 10

Knud Olesen  
86 27 51 01

Peter Ibsen  
86 13 88 27

### Udvalg:

#### Standerudvalg:

Hans Gadgaard  
86 11 69 94

Ib Skovhede  
86 15 93 76

Boje Sørensen  
86 11 23 74

#### Tur- og arrangementsudvalg:

Boje Sørensen  
86 11 23 74

Lise Pedersen  
86 23 20 27

Erik Rasmussen

Inge Kåe  
86 23 15 30

Bjarne Hermansen  
86 11 02 48

Lone Gabel  
86 27 59 77

**Kapsejladsudvalg:**  
Claus Jonathansen  
86 10 44 96

Ejnar Kjær  
86 10 21 18

Pia Stöckler  
86 11 75 00

Anne Bytofte Nielsen  
86 13 23 34

**Best. repræsentant**  
Peter Ibsen  
86 13 88 27

#### Havne- og miljøudvalg:

Knud Olesen  
86 27 51 01

Henning Madsen  
86 84 52 62

Egon Thomsen  
86 14 12 13

Mogens L. Laursen  
86 27 47 97

Lise Pedersen  
86 23 20 27

#### Info- og bladudvalg:

Lars Justenborg  
86 29 06 30  
86 12 01 08

Jørn Heerulff  
86 11 65 44

Eddie van Lühje  
33 32 92 02

Sten Weidinger  
86 10 18 77

**Kølbådsjuniorer:**  
Ole Møller  
86 18 80 09

Richard Nielsen  
86 14 42 43

Åge Thorborg  
86 13 45 92

Lotte Melgaard  
86 22 46 30

Keld Møller  
86 18 80 09

**Best. repræsentant:**  
Paul Randrup Christensen  
86 27 39 85  
86 27 12 66

#### Seniorafdeling:

Kaj Schmidt  
86 26 08 70

#### Optimistafdeling:

Paul Randrup  
86 27 39 85  
86 27 12 66

Asger Christiansen  
86 27 62 73

Henriette Neerstrand Clausen  
86 27 66 79

Sven Ole Kofoged  
86 14 41 10

Finn Horte  
86 94 91 00

Kurt Laugesen  
86 14 87 40

**Instruktører:**  
Per Hjerrild Hansen  
86 26 20 08

Tomas Krüger Andersen  
86 14 36 98

Lars Tang Hansen  
86 14 60 64

**M/MS-udvalget**  
(motorbåde/motorsej-  
lere)

Kay Winther  
86 14 10 37

Jens Andersen  
86 27 51 42

P. valentin-hjorth  
86 14 15 00

Kaj E. Nielsen  
86 20 17 01

Axel Berring  
86 19 69 49

Ole Resting Jeppesen  
86 27 91 10

### Bestyrelsen for Den Selvejende Institution Marselisborg Havn S/I:

**Formand:**  
Kaj Schmidt Jensen  
86 26 08 70

**Næstformand:**  
Hans Gadgaard  
86 15 82 40

**Sekretær:**  
Knud Winther Lauersen  
86 19 59 74

Steen Weidinger  
86 10 18 77

Preben Henriksen  
86 17 69 11

Erling Abildgaard  
86 22 46 00

Henning Schou  
86 22 04 50

**Pladsfordeling:**  
Peter Spohr

#### Havne-administration:

Marselisborg Havn  
Marselisborg  
Havnevej 54  
8000 Århus C

86 19 86 44

**Kontortid:**  
Tirsdag 16-18

#### Vagtudvalg:

Søren Vindinge  
86 28 54 19

Hans Gadgaard  
86 11 69 94

Ruben Larsen  
86 28 31 44

Jens Andersen  
86 27 51 42

## MH's festuge-sejlads 1990

Stille, silende regn og en vind der glimrede ved sit fravær, karakteriserede dette års MH Cup - en distancesejlads med respitstart.

Drivvåd, men trofast som altid startede Henning Sørensen de 23 deltagende både i løbet af godt 2 timer, og overaltvinderen "Kul På" med Ejnar Sørensen, havde efter 10t 25 min og 28 sek. gennemsejlet den ca. 30 sm. lange distance.

Det blev unægtelig en sejlads, hvor tålmodigheden blev stillet på en hårdere prøve end de tekniske og taktiske egenskaber hos besætningerne.

11 både gennemførte, men 12 opgav trængslerne i den lette luft og satte kursen hjemover.

MH-Cup'en, det ene af de to store arrangementer kapsejladsudvalget prøver at gøre til en tradition i kapsejladsmæssig sammenhæng i Århusbugten. Beklageligt er det således at konstatere så ringe opbakning fra klubbens egne aktive kapsejlere, som det var tilfældet hin lørdag i september. Til en træningssejlads er der i gennemsnit 40 startende både, men kun 14 MH både deltog i MH-Cup.

Det er en realitet, at vores forening er meget ung og med det omfattende udvalg af traditionsbundne sejlads i Århusbugten som helhed præsenterer i kapsejladskalenderen, har vi ganske givet en lang og trang vej foran os, før vi vil opleve MH's



*Henning Sørensen starter os og tager os i mål i al slags vejr onsdag efter onsdag i sæsonens løb, såvel som ved større arrangementer.*



Præmieresejls og MH Cup'en som en del af den århusianske sejlsportstradition.

Den energi og fantasi, der lægges i kapsejlsudvalgets arbejde, sammenholdt med de erfaringer, vi hver gang tilegner os, er en væsentlig faktor, men uden en rimelig opbakning fra MH's egne kapsejlere i form af repræsentation ved egne arrangementer, tror jeg ikke, vores egne kapsejls opstår som tradition

(Med venlig hilsen

Anne

*En ensom formand inspicerer sejlsjaden.*

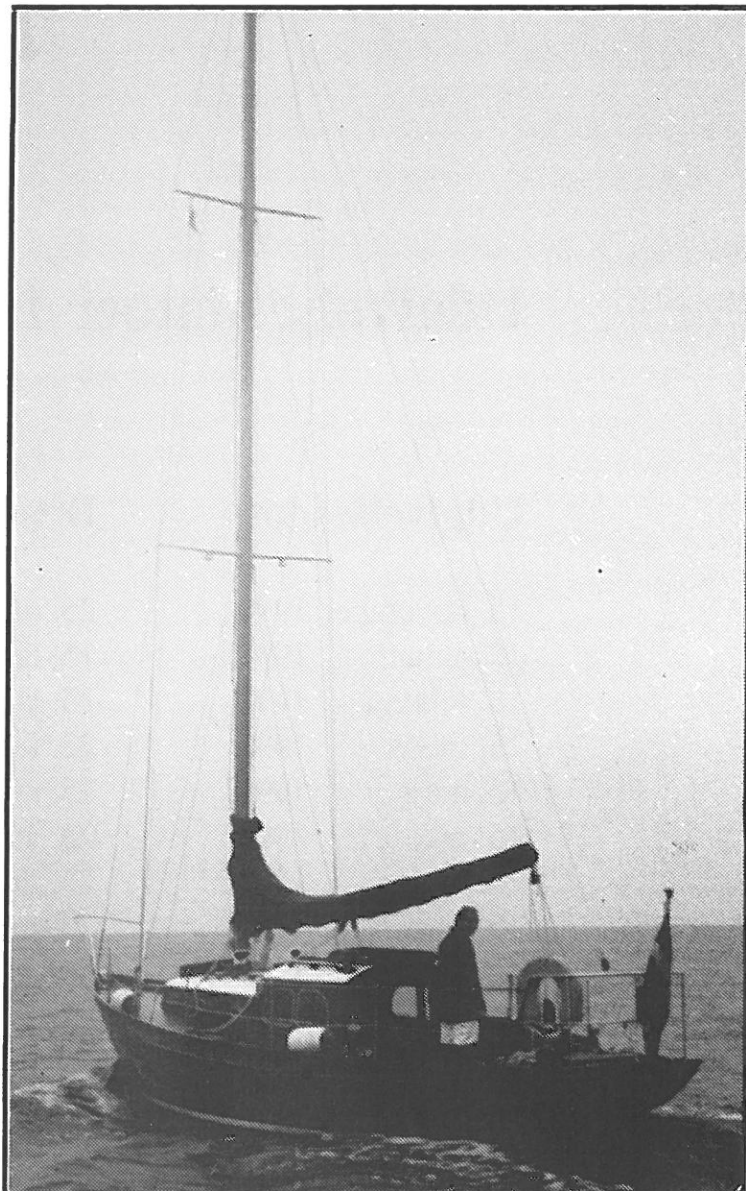

**STUDSTRUP BÅDVÆRKSTED** APS

v/Frits Falbe Hansen - Ole Korreborg

**SPECIALVÆRKSTED FOR TRÆ OG GLASFIBER**

»Her går de nyeste metoder hånd i hånd med godt håndværk«.

**KALØVIG BÅDHAVN · 8541 SKØDSTRUP**

**TLF. 86 22 37 99**

## Udgivelsesdatoer 1990/91

Udgivelsesdato	Deadline
15. november 1990	25. oktober 1990
15. januar 1991	15. december 1990
15. februar 1991	25. januar 1991
15. marts 1991	22. februar 1991
15. april 1991	25. marts 1991
15. maj 1991	25. april 1991
15. juni 1991	25. maj 1991
15. august 1991	25. juli 1991
15. september 1991	24. august 1991
15. oktober 1991	25. september 1991
15. november 1991	25. oktober 1991

Annoncer vil kunne indleveres indtil 4 dage efter deadlines.

Med venlig hilsen  
Red.



## MH Cup 1990 Resultatliste

Delt.No.	Bådtype	Navn	Skipper	Lystal Klub	Ank.tid	Præmietid	Placering
----------	---------	------	---------	-------------	---------	-----------	-----------

## Løb No. 1:

73	Helmsman32	Fleur	H.C.Sørensen	1.08 MH	10.50.02	10.50.02	1
1175	Bianca 28	Fernet Bianca	Pia Støckler	1.04 MH	11.03.10	11.03.10	2
762	HR 29	Christina Egon	Sørensen	1.01 MH	11.45.00	11.45.00	3
863	Spækhugger	Papillon	Claus Hansen	1.05 MH	IF	99.99.99	8
884	L 23	Cassi	N.P.Poulsen	1.02 MH	IF	99.99.99	8
922	Drabant 24	Xantippe	Jan Nielsen	1.03 MH	IF	99.99.99.	8
940	Folkebåd	Fie	Jens T.Andersen	0.97 MH	IS	99.99.99	8

## Løb No.: 2:

1184	Larsen 25	Spotty	Max Andersen	1.08 MH	10.41.16	10.41.16	1
664	806	Blondie	Paul Randrup Christensen	1.09 MH	10.43.07	10.43.07	2
675	Granada 31	Mikkeline	Erik Riis Mikkelsen	1.11MH	IS	99.99.99.	4

## Løb No.: 3:

17	Banner 28	Bannor	Jan Pedersen	1.15 ES	10.25.47	10.25.47	1
57	Mosquito 85	Uhadada	Martin S.Nielsen	1.15 EV	10.30.57	10.30.57	2
981	Scancap 99	Dovendyret	Per Lauersen	1.15 MH	10.43.39	10.43.39	3
6	Albin Expres	Papillon	Mogens Jacobsen	1.09 ES	IS	99.99.99	7
11	Albin Expres	Aquila	Per Wiben	1.09 ES	IS	99.99.99.	7
59	Omega 30	My Style	Jesper Themsen	1.14 KBL	IF	99.99.99	7

## Løb No.: 4:

74	101	Tine	K.B.Petersen	1.18 ES	10.30.25	10.30.25	1
900	Diva 39	Divaneser	Claus Jonathansen	1.25 MH	10.36.05	10.36.05	2
76	Banner 41	Albatros	Gedde	1.40 ES	IF	99.99.99	5
993	Contrast 36	Stenbidderen	John Smed	1.21 MH	IF	99.99.99	5

## Løb No.: 5:

579	My-Cat	Kul På	Ejnar Kjær	1.34 MH	10.25.28	10.25.28	1
75	Tornado	NN	Kai Hoffman	1.52 AY	IF	99.99.99	4
233	Havkat 27	Tvebakken	Preben Mogensen	1.13 MH	IF	99.99.99	4

“Fernet Bianca” i en af de for MH-Cup'en atypisk situation - spileren er fyldt!  
Med Pia Stöckler som skipper blev båden iøvrigt placeret på en 2. plads i 1. løb.

Den finske version af russisk roulet:

*To finner deler tre flasker vodka.  
Den ene forlader værelset - og så skal den anden gætte hvem der gik.*

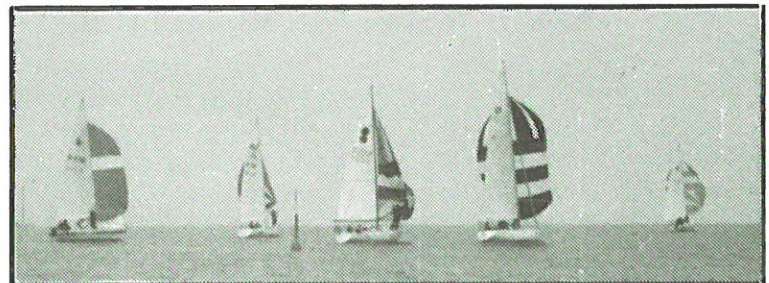
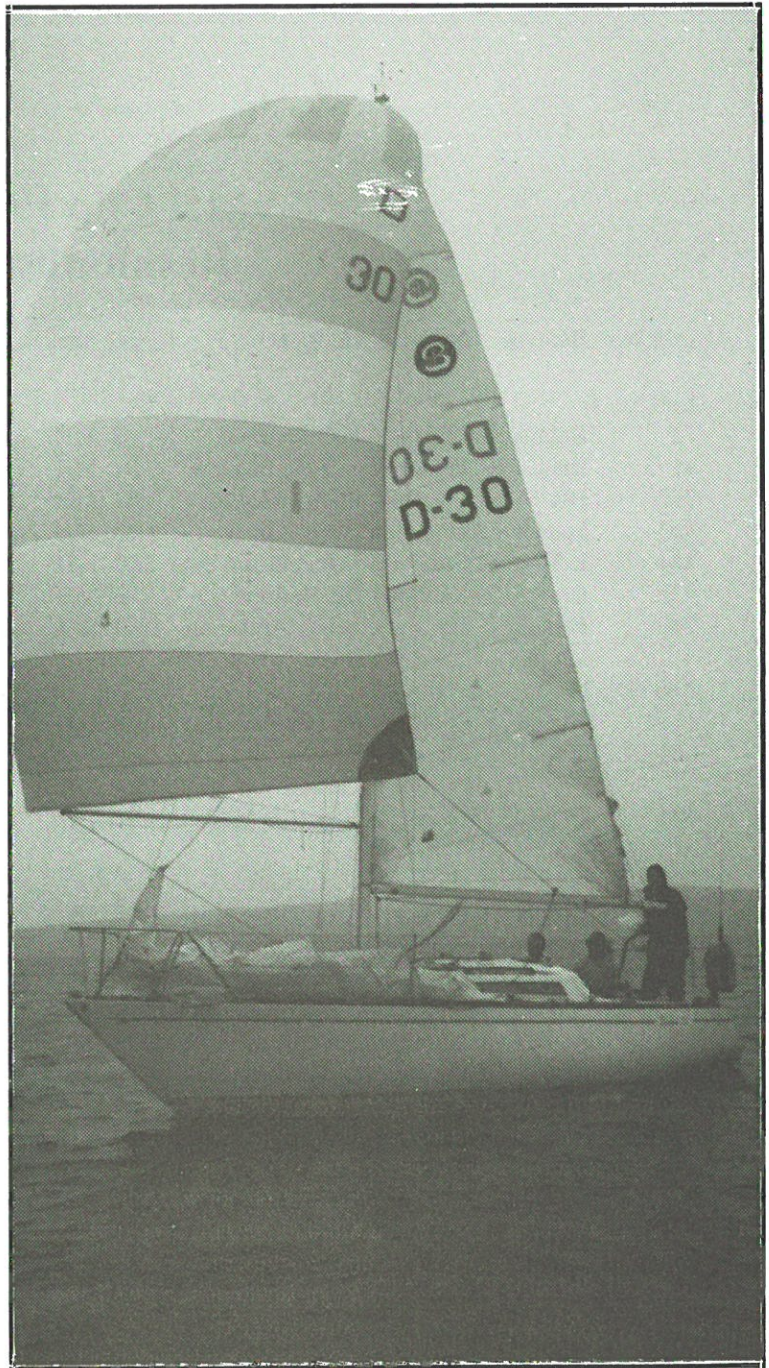

En mærkerunding i al fredsommelighed.  
MH-Cup'en 1990





## MARSELISBORG HAVN S/I

Havneadministration og salg af pladser:

Marselisborg Havnevej 54,  
8000 Århus C  
Tlf. 86 19 86 44

Havnemester: Peter Spohr  
kontortid: mandag - fredag 09-10  
tirsdag og torsdag 16-18  
samt efter aftale  
86 57 33 69 (privat)

Formand: Kaj Schmidt  
Tyttebærvej 5  
8220 Brabrand  
86 26 08 70

Pladsfordeling: Peter Spohr

## Informationsmøder for pladshavere oktober og november

I augustnummeret af Marsejleren varslede vi, at vi regnede med at kunne afholde vort ordinære efterårs-orienteringsmøde for pladshaverne ultimo september, og at mødet ville blive indkaldt via brev direkte til alle pladshavere.

Et af de meget væsentlige punkter på dette møde er naturligvis havnens økonomi. Som det vil være de fleste bekendt, har havnen ansøgt Århus Kommune om en hjælpende hånd i form af en mellemfinansiering til de afsluttende anlægsarbejder for havneanlægget. På "Kom-og-

mød-S/I-bestyrelsen" mødet i august (se referat i septembernummeret) redegjorde vi for sagens gang.

Sagsforløbet ganske kort: Den samlede magistrat indstiller afslag til byrådet. 15 august sender byrådet imidlertid vor ansøgning til behandling i kulturelt udvalg. Udvalget bliver hurtigt nedsat. Vi får foretræde for udvalget og fremlægger sagen. Udvalget indstiller til byrådet at sagen sendes tilbage til 4. magistrat til fornyet behandling. Byrådet følger udvalgets indstilling. 25 september har havnen møde med embedsmænd fra 4. magistrat og borgmesterens afdeling. Sagen skal nu detailbehandles. Vi forventer nu hurtig forelæggelse for byrådet med ny indstilling ultimo november.

Det betyder, at vi regner med et positivt udfald, og dermed en løsning på havnens midlertidige likviditetsproblem inden længe.

Og det var jo bl.a. det vi gerne ville have afklaret før pladshavermødet. Derfor har vi rykket mødet. Men der er naturligvis mange andre ting at orientere om, så vi har besluttet at gøre det på denne måde:

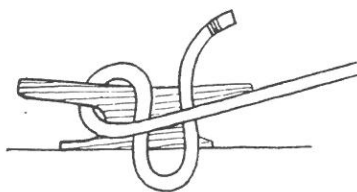

## Nyt "Kom-og-mød-S/I- bestyrelsen" møde torsdag den 11. oktober kl. 19:00

Mødested i det gamle klubhus ved vinterpladsen. Her vil vi orientere de interesserede pladshavere om den nyeste udvikling og der bliver som sidste gang lejlighed til åben og afslappet debat om emner som pladshaverne gerne vil diskutere. Mødet indkaldes pr. brev. (mødet er afholdt når du læser dette).

## Efterårspladshavermøde ultimo november.

Mødeindkaldelse sendes ud via brev til alle pladshavere.

## Ny struktur og organisationsplan for havnens personale på vej.

Som en naturlig konsekvens af, at havnen nu går fra anlægsfasen til driftsfasen er der en række funktioner, der skal revurderes og omstruktureres, således at vi fra foråret 1991 har alt på plads til de nye tider, der stiller nye og andre krav til serviceniveauet og ydelserne på havnen.

Til at løse denne strukturopgave har bestyrelsen nedsat en hurtigtarbejdende arbejdsgruppe bestående af bestyrelsesmedlemmer og en pladshaver, samt havnemester Peter Spohr. Gruppen er allerede i fuld gang med at klarlægge hvilken service bestyrelsen ønsker på havnen fremover, og hvilke forventninger, ønsker og krav vi skal leve op til.

Der er en lang række interesser vi skal tilgodese, f.eks. over for pladshaverne, gæstesejlerne, bygningsejerne/lejerne, besøgende fra byen, havneforeningen, nye interessegrupper, leverandører, rådgivere, kommunen, myndigheder,

omverdenen generelt, pressen, andre havne og sejlkubber, erhvervsinteresser m.fl.

Gruppen arbejder med at klarlægge: Målsætning, økonomi og ressourcer. Vi håber det på pladshavermødet er muligt at fremlægge den færdige nye plan, som omfatter: Ny organisationsplan, ny struktur for bemanningen m.m.

Som en umiddelbar konsekvens af havnens økonomiske situation - og i sammenhæng med den nye struktur for bemanningen på havnen, har bestyrelsen ønsket at være frit stillet med hensyn til hvordan bogføring og økonomistyring fremover skal foretages. Bestyrelsen har derfor besluttet, at ansættelsesforholdet for Erik Jonathansen slutter pr. 31 januar 1991. Erik har i perioden 1987-1990 fungeret som heltids forretningsfører for havnen, og har siden foråret 1990 deltids varetaget bogføring og visse administrative funktioner. Bestyrelsen vil gerne her benytte lejligheden til at takke Erik for det pionerarbejde han har været med til at løfte i bestyrelsen før ansættelsen, og den megen tid han har lagt på havnen i sin ansættelse. Samtidig vil vi gerne ønske for Erik, at han fortsat må få mange gode timer som pladshaver på

havnen, og at hans energi og erfaring kan komme både havneforeningen og havnen til nytte fremover.

## Oplæg til nye stemmeregler

Som lovet på pladshavermødet i foråret har vi drøftet stemmereglerne, og bestyrelsen holdning er, at hver bådplads har een stemme.

Dette skal blot formuleres rigtigt, og ændres i vedtægterne, som skal godkendes af Århus Kommune og Selskabsstyrelsen. Vi hører gerne meninger herom på pladshavermødet.

## Oplæg til nye regler for udvidelse af ejerkredsen for bådpladser.

Også som lovet tidligere, har vi drøftet dette forhold, og bestyrelsens holdning er: Hvis en pladshaver ønsker at optage en ny pladshaver er dette OK, så længe der max. er 4 pladshavere. Og der er ikke tale om pladssætning.! Størrelsen af de enkelte pladshaveres andel er havnen uvedkommende, idet samtlige pladshavere hæfter solidarisk over for havnen. Men den oprindelige pladshaver kan kun

udtræde af kontrakten, såfremt pladsen har været fælleseje i mindst 2 år. I modsat fald betragtes aktiviteten som formidling af pladsret - og altså pladssætning - efter de hertil vedtagne procedurer.

Dette skal også formuleres endeligt færdigt, og vi hører gerne pladshavernes meninger.

## Samarbejdet med Dansk Firma Center

Den 18. september havde bestyrelsen møde med DFC. Formålet var, at drøfte færdiggørelse af bygninger og havneanlæg. Parterne blev enige om, at man i fællesskab skal finde en løsning så adgangsvejen kan blive asfalteret og få belysning etableret hurtigst muligt i samarbejde med Århus Kommune, samt få afklaret en række andre praktiske forhold omkring bygninger og havneanlæg, så vi kan se at blive færdige og gøre havnen mere præsentabel.

*På bestyrelsens vegne,  
Sten Weidinger*

*Støt vore annoncører og sponsorer.  
De støtter os.*



## Optagning

I skrivende stund er der ca en måned til første optagningsweek-end, og når I læser dette er det sikker tid til at komme på mit kontor og blive booked ind. Det foregår ligesom søsætningen, ved at I kommer med betalingen og så aftaler vi dato og tidspunkt med det samme. Bemærk iøvrigt venligst mine kontortider for efteråret, annonceret andetsteds i bladet.

Vognmand Ove Terkildsen er jo en gammel kending og ligeså er prisen, der er den samme som sidste år, bortset fra bådene under 2 tons, der har fået et beskedent løft opad til kr. 250.-. Dette gør det muligt, at tage en del af de lettere både med den store kran, der er både nemmere og hurtigere. Både over 5,5 tons må klare sig i egen enterprise, men jeg vil gerne formidle tilmelding til et eventuelt projekt.

Placeringen af bådene er jo en videnskab i sig selv, men grundideen vil være, at placere bådene hvor de stod sidste vinter, så vi undgår at flytte for meget rundt på stativerne.

Her er så de kolde facts:

27/10 03/11 10/11  
28/10 04/11 11/11  
07/11 (forsøg)  
Alle dage start kl. 08.00

### Priserne:

0,0 - 2,0 t kr. 250.-  
2,0 - 5,5 t kr. 360.-

### Mast af:

per påbegyndt  
kvarter kr. 250.-

### Højtryksrensere

per påbegyndt  
1/2 time kr 50.-

Med venlig hilsen  
Havnemesteren

## Der findes kun et alternativ til MP-sejl's VinterRabat- "sy selv sejlet"

Dette ment med vor sædvanlige jyske lune, men som du ved er VinterRabat baseret på princippet, noget for noget...



## Spar 30% nu!\*

Du får billigere Cruising sejl\* uden, der er slækket på vore høje kvalitetsmæssige standard. Til gengæld får vi på MP-sejl en mere stabil produktion uden de sædvanlige sæsonudsving.

Sådan får du rabat på Cruising sejl\*: Bestil dine nye sejl inden udgangen af oktober måned, afhent og betal i januar måned '91.

Når det gælder Racing sejl, Furlex og Saitainer kan du selvfølgelig også opnå special-rabat i vintersæsonen, ring og hør nærmere.



MP-sejl a/s  
Egå Marina  
DK 8250 Egå  
Telefon 86 22 22 33

## Fortøjning

Fredag den 21. september sendte vejrguderne en ordentlig dyng vand ind i vores havn, med det resultat, at vandet i løbet af natten steg og steg, til det til sidst stod op over brædderne på randbroerne.

Denne nats oplevelser får mig til at bemærke følgende.

Forbavsende få bådejere var nede i løbet af natten og se til båden på trods af, at der var varslet både hård vind og højvande.

Faste fortøjninger ser lækre ud, men er umulige at slække ud på, når først der er trukket to - her er kniven eneste udvej, når stævnen er trukket ned, så agterenden stritter ud af vandet.

Y-bommene ved randbroerne kræver en del mere opsyn med fortøjningerne, end når der er tale om en flydebro.

Det var måske en god ide at bruge vinteren til at opfriske kendskabet til "knuder".

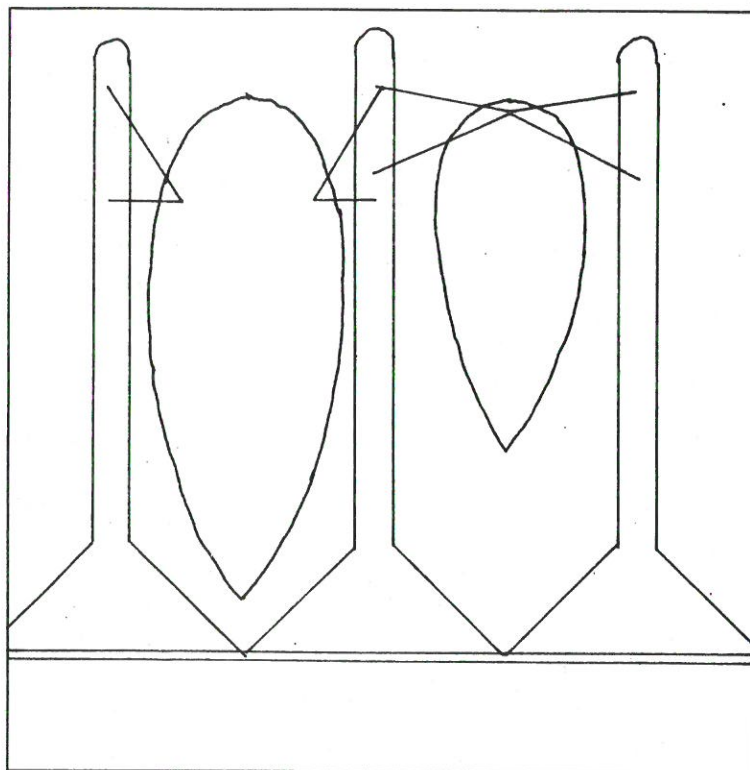

På tegningen foreslår jeg to måder at fortøje ved Y-bom, der er placeret ved randbro. Bemærk venligst, at der ikke er nogen fortøjning fra stævnen. Det er netop denne, der forårsager problemerne ved ex-

trem højvande. Hvis man følger denne metode, vil båden kunne ligge lige så frygt, som ved en flydebro og man kan så endvidere bruge fast fortøjning.

*Havnemesteren*

Ring og hør... Vi har altid gode tilbud.



TLF. 06 22 44 98

**Åbningstider:**

man., ons. tors.	10.00 - 17.30.
fredag	10.00 - 19.00
lør. og søn.	10.00 - 17.00

Vi har åbent når du har fri...



Det ville forøvrigt  
være dejligt hvis:

- *Alle fjernede det røde skilt når de går op!*
- *Alle rydder op i nærheden af bådpladsen!*
- *Alle havde stativet klar når man skal op!*
- *Alle havde tilstrækkeligt mandskab når de skal op!*
- *Alle rensede pontonen på Y - bommen efter at være gået op. Kan gøres med et reb der køres hen under pontonen.*



FLAGKNOB

## Fra vagtudvalget

### Vagtledere vagtplan 12, periode 12/11 - 17/2-91.

Uge 46	
Henning Sørensen	216
Uge 47	
Peer Staahlnache	218
Uge 48	
Steen Weidinger	235
Uge 49	
Preben Hald	246
Uge 50	
Kaj Schmidt	251
Uge 51	
Poul Erik Sparre	284
Uge 52	
Jørn E. Seiersen	306
Uge 01	
Hans Gadgaard	323
Uge 02	
Paul Chr. Erichsen	324
Uge 03	
Hans Jørgen Jensen	331
Uge 04	
Ruben Larsen	582
Uge 05	
Aage Thorborg	696
Uge 06	
Finn Horte	1015
Uge 07	
Bent Mortensen	706

Har du problemer med perioden, prøv da selv at bytte med en anden på listen, og har du fået nyt telf. nr., giv mig da besked hurtigt og inden 20/10-90.

Som bekendt sorterer vor naboovervågning (vagtordning) under S/I med reference til Knud Winther Lauersen (bestyrelsesmedlem i S/I). Efter

byggeetapens afslutning er alle enige om, at vagtlokalet burde placeres i havneområdets vestlige side (jollepladsen). Dette vil imidlertid indebære betydelige udgifter til spildevandsafledning, telefon, lys m.m., hvorfor S/I oplyser, at vagtlokalet indtil videre må forblive som hidtil.

Selv forestiller jeg mig, at en flytning af den nuværende pavillon foruden vagtlokale kunne indeholde mødelokale og plads for instruktion m.v. for de forskellige aktivitetsgrupper på jollepladsen, således at omkostningerne ved en flytning kunne fordeles mellem MH og S/I på en fornuftig måde.

Hilsen og go' vagt  
Søren Winding 597  
86 28 54 19

### Musning (låsning) af sjækel

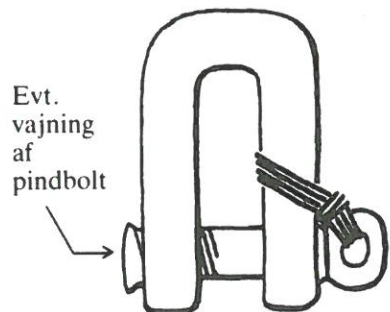

05500

721

00

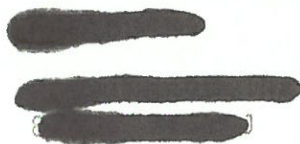

**I samarbejde med Østjysk vinforsyning afholder vi kursus med vinsmagning over 3 aftener.**

29. oktober : Introduktion i franske vine

12. november: Bordeaux og Loirevine

24. november: Bourgogne og Rhonevine

Alle aftener kl. 19.00 - ca. 21.00

Pris for hele kurset:

**KUN kr. 100.-,**

som betales ved tilmelding.

Obs.: Max 28 deltagere



Marselisborg Havnevej 30 • Marselisborg Havn  
8000 Århus C • Tlf. 86 12 13 00

**Abent hver dag mellem 12.00 - 24.00**